

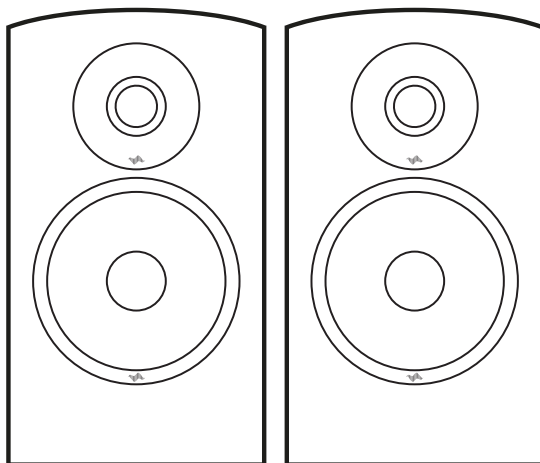

TAGA
H A R M O N Y

**Kolumny pasywne serii DIAMOND / PLATINUM SE / PLATINUM
/ PLATINUM SLIM / AZURE / AUDIO-VIDEO / inMOVE***

**i inne nie uwzględnione w tytule.*



Instrukcja obsługi

Wstęp

Gratulujemy zakupu kolumn TAGA Harmony!

Nasze kolumny głośnikowe oferują doskonałe brzmienie i świetnie sprawdzają się zarówno w systemach stereo, jak i kina domowego, zapewniając szeroką dyspersję, przestrzenną scenę dźwiękową, głęboki bas oraz imponującą dynamikę, precyzję i ultra niskie zniekształcenia.

Połączenie zaawansowanych materiałów, nowoczesnej inżynierii oraz innowacyjnego wzornictwa, opracowanego przez międzynarodowy zespół konstruktorów, sprawia, że TAGA Harmony zajmuje pozycję jednego z liderów branży audio.

Dzięki unikalnym technologiom wykorzystywanym w produkcji oraz prawdziwej pasji naszych projektantów, TAGA Harmony wyznacza standardy doskonałości brzmienia, oferując przy tym wyjątkowy stosunek jakości do ceny.

Niezależnie od tego, czy słuchasz ulubionej muzyki, czy oglądasz film, kolumny TAGA Harmony zapewniają dźwięk klasy high-end o wyjątkowej czystości, przestrzenności oraz dynamicznym, głębokim basie przy każdym poziomie głośności.

DBANIE O OBUDOWĘ

Dodaaliśmy wszelkich starań do jakości wykonania konstrukcji oraz jej wykończenia. Aby zachować jej estetykę, zalecamy regularne czyszczenie miękką, suchą ściereczką w celu usunięcia kurzu i odcisków palców.

Nie należy używać silnych środków chemicznych, papierowych ręczników ani innych szorstkich materiałów, które mogą uszkodzić powierzchnię.

Specyfikacje i najnowsza edycja instrukcji obsługi

Pełne specyfikacje techniczne oraz najnowsza edycja instrukcji obsługi są dostępne na stronie www.TagaHarmony.com oraz www.polpak.com.pl.

Spis treści

Instrukcje dot. bezpieczeństwa	3
Rozpakowanie kolumn	4
Rozmieszczenie	7
Montaż naścienny kolumn Satelitarnych (S), Surround (S), Centralnych (C), LCR i LCRS	10
Montaż przewodów	11
Ostateczne korekty	14

Instrukcje dot. bezpieczeństwa

WAŻNE!

PRZECZYTAJ DOKŁADNIE TEN ROZDZIAŁ PRZED OBSŁUGĄ URZĄDZENIA!



Symbol trójkąta z wykrzyknikiem w środku ostrzega użytkownika o występowaniu ważnych instrukcji obsługi i serwisowania w literaturze dołączonej do urządzenia.



OSTRZEŻENIE DOTYCZĄCE OPAKOWANIA

Opakowanie może zawierać elementy takie jak plastik, które **należy trzymać z dala od małych dzieci**.

Cienka folia lub małe elementy mogą przykleić się do nosa i ust lub zostać połknięte i uniemożliwić oddychanie.

1. Przeczytaj instrukcję – wszystkie informacje dotyczące bezpieczeństwa należy przeczytać przed rozpoczęciem użytkowania.
2. Zachowaj instrukcję – instrukcje dotyczące bezpieczeństwa należy zachować do przyszłego wglądu.
3. Zastosowanie ostrzeżeń – wszystkie ostrzeżenia dotyczące bezpieczeństwa należy bezwzględnie przestrzegać.
4. Przestrzeganie instrukcji – wszystkie instrukcje dotyczące obsługi i użytkowania należy przestrzegać.
5. Wyłącznie do użytku wewnętrznego – o ile w specyfikacji produktu (dostępnej na stronie www.tagaharmony.com) nie wskazano inaczej, kolumna przeznaczona jest wyłącznie do użytku wewnętrznego.
6. Czyszczenie – przed rozpoczęciem czyszczenia kolumn wyłącz wzmacniacz (amplituner).
7. Woda i wilgoć – nie ustawiaj kolumn w pobliżu wody, na przykład blisko wanny, kabiny prysznicowej, zlewu kuchennego, pralki, w wilgotnej piwnicy lub w pobliżu basenu.
8. Ustawienie i mocowanie – nie należy ustawiać kolumn na nierównych lub niestabilnych powierzchniach ani na niestabilnych akcesoriach. Kolumny mogą się przewrócić, powodując poważne obrażenia u dziecka lub osoby dorosłej oraz uszkodzenie samych kolumn.
Używaj wyłącznie akcesoriów zalecanych przez producenta lub sprzedawanych razem z produktem. Montaż produktu powinien być wykonywany zgodnie z instrukcjami producenta oraz z użyciem zalecanych akcesoriów montażowych.
W celu zwiększenia bezpieczeństwa i zapobieżenia przewróceniu się kolumn zalecamy ich przymocowanie do ściany lub innej trwałej konstrukcji.
Uwaga! Elementy do mocowania do ściany należy zakupić oddzielnie – nie są one dołączone do kolumn.
Ustaw kolumny w dobrze wentylowanym i suchym miejscu oraz nie narażaj ich na bezpośrednie działanie promieni słonecznych, innych źródeł ciepła ani bardzo niskich temperatur.
9. Środki ostrożności przy podłączaniu – przed podłączeniem kolumn upewnij się, że wzmacniacz (amplituner) jest wyłączony. Upewnij się, że wszystkie połączenia są wykonane zgodnie z niniejszą instrukcją oraz instrukcją dostarczoną ze wzmacniaczem (amplitunerem).
Upewnij się, aby nie dopuścić do zwarcia terminali głośnikowych + i –, ponieważ może to spowodować uszkodzenie kolumn i/lub wzmacniacza (amplitunera) oraz unieważnienie gwarancji.
10. Przeciągnięcie – upewnij się, że wzmacniacz (amplituner) ma odpowiednią moc wyjściową oraz impedancję zgodną z kolumnami. Użycie nieodpowiedniego wzmacniacza (amplitunera) może spowodować uszkodzenie kolumn i/lub wzmacniacza oraz unieważnienie gwarancji.
Kolumny mogą zostać uszkodzone zarówno przez zbyt mocny wzmacniacz (amplituner) [zbyt wysoka moc wyjściowa], jak i przez zbyt słaby wzmacniacz (amplituner) [zniekształcenia dźwięku]. Nie należy używać wysokich poziomów głośności przez dłuższy czas – może to doprowadzić do uszkodzenia kolumn i unieważnienia gwarancji.
11. Środki ostrożności przy włączaniu/wyłączaniu wzmacniacza – podczas włączania i wyłączania wzmacniacza (amplitunera) należy zmniejszyć poziom głośności, aby uniknąć silnych impulsów elektrycznych docierających do kolumn.
12. Ekranowanie magnetyczne – unikaj ustawiania kolumn zbyt blisko tradycyjnego telewizora, ponieważ nie są one ekranowane magnetycznie.
13. Maskownice – gdy kolumny nie są używane, należy je przykryć maskownicami ochronnymi (jeśli są dołączone).
14. Środowisko pracy - kolumny głośnikowe zostały zaprojektowane do optymalnej pracy w zakresie temperatur od +15°C do +29°C oraz przy wilgotności względnej od 30% do 50%.
Dopuszczalne są umiarkowane odchylenia od tych warunków, jednak należy unikać długotrwałego narażenia na wysoką wilgotność, skrajne temperatury oraz kondensację wilgoci.

Rozpakowanie kolumn

Jeśli zauważysz jakieś uszkodzenie, które miało miejsce podczas transportu, skontaktuj się jak najszybciej ze sprzedawcą. Sugerujemy zachowanie kartonu do użytku w przyszłości.

W zależności od modelu, opakowanie (karton) może zawierać jedną lub kilka kolumn i być otwierane od spodu lub z boku.

Uwaga! Szczegółowe informacje o liczbie kolumn znajdziesz w informacjach umieszczonych na opakowaniu.

Kolumny podłogowe (F):

Większość kolumn podłogowych jest dostarczana z kolcami - w zależności od modelu i serii kolce mogą być pakowane razem z kolumnami lub oddzielnie.

W zależności od serii i modelu kolumny mogą być dostarczone z fabrycznymi podstawami lub nóżkami i dodatkowymi akcesoriami wymaganymi do ich instalacji.

Uwaga! Instrukcje montażu podstawek lub nóżek mogą być dostarczane oddzielnie - zazwyczaj znajdują się w opakowaniu podstaw lub nóżek.

Uwaga! Niektóre akcesoria mogą znajdować się w opakowaniu kolumn inne razem z podstawami lub nóżkami. Więcej informacji uzyskasz u sprzedawcy.

Rozpakowując kolumny możesz wybrać 2 opcje instalacji:

1) z podstawą lub nóżkami i kolcami lub **2)** wyłącznie z kolcami.

Jeśli Twoje kolumny są dostarczane z podstawami lub nóżkami TAGA Harmony rekomenduje pierwszą opcję.

1. PODSTAWA / NÓŻKI z KOLCAMI [więcej informacji w oddzielnej instrukcji]

Karton otwierany od spodu

Aby chronić kolumnę przed uszkodzeniem zamontuj podstawę / nóżki i kolce gdy kolumna jest wciąż w kartonie.

Ustaw karton z kolumną „do góry nogami” na podłodze, otwórz go, zdejmij pokrowiec ochronny i zamocuj podstawę / nóżki i kolce.

Ostrożnie odwróć karton z kolumną. Kiedy kolumna jest bezpiecznie ustawiona na podłodze, zdejmij karton i wewnętrzne opakowanie - kolumna jest gotowa do ustawienia w pokoju.

Karton otwierany z boku [również zestawy kina domowego]

Wyjmij kolumnę z kartonu bez zdejmowania pokrowca ochronnego.

Połóż kolumnę poziomo na stabilnej powierzchni nad podłogą. Zdejmij pokrowiec ochronny z dolnej części kolumny i zamontuj podstawę / nóżki i kolce.

Ostrożnie ustaw kolumnę na podłodze, zdejmij pokrowiec ochronny - kolumna jest gotowa do ustawienia w pokoju.

Rozpakowanie kolumn

2. Wyłącznie KOLCE

Karton otwierany od spodu

Aby chronić kolumnę przed uszkodzeniem, zamocuj kolce gdy kolumna jest wciąż w kartonie. Ustaw karton z kolumną „do góry nogami” na podłodze, otwórz go i zdejmij pokrowiec ochronny. Przykręć kolce w odpowiednie otwory umieszczone w podstawie kolumny (ustaw kolumnę tak jak na rysunkach **A1** lub **A2**).

Ostrożnie odwróć karton z kolumną. Kiedy kolumna jest bezpiecznie ustawiona na podłodze, zdejmij karton i wewnętrzne opakowanie - kolumna jest gotowa do ustawienia w pokoju.

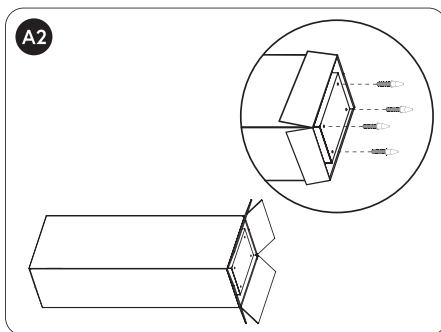
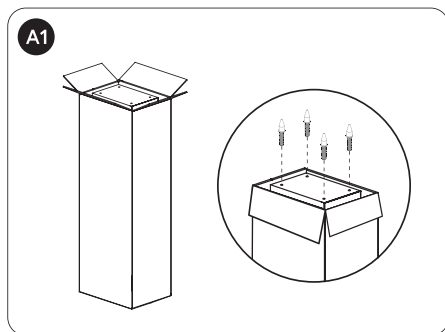

Karton otwierany z boku [również zestawy kina domowego]

Wymij kolumnę z kartonu. Połóż kolumnę poziomo na stabilnej powierzchni nad podłogą. Zdejmij pokrowiec ochronny z dolnej części kolumny.

Przykręć kolce w odpowiednie otwory umieszczone w podstawie kolumny (ustaw kolumnę tak jak na rysunku **A3**).

Ostrożnie ustaw kolumnę na podłodze, zdejmij pokrowiec ochronny - kolumna jest gotowa do ustawienia w pokoju.

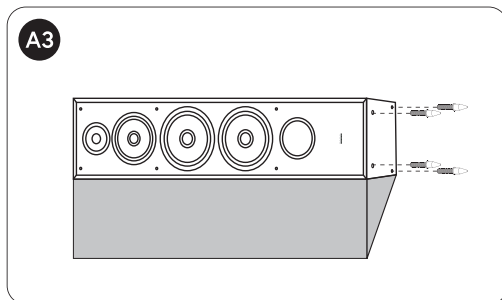

Rozpakowanie kolumn

Kolumny podłogowe - uwagi:



- Nigdy nie przesuwaj kolumn, ciągnąc je po podłodze, ponieważ może to uszkodzić kołce i/lub obudowę. Zawsze podnoś kolumny i przenoś je w nowe miejsce.
- Kolumny mają wysoki środek ciężkości i mogą być niestabilne oraz przewrócić się podczas wstrząsów, przesunięcia lub niewłaściwego ustawienia. W razie potrzeby należy je przymocować do ściany, podłogi lub innej stabilnej konstrukcji.

- Jeżeli kolumny są wyposażone w dwa sąsiadujące gwintowane otwory w każdym narożniku, zaleca się użycie zewnętrznych otworów do montażu kołców w celu zapewnienia lepszej stabilności.
- Niektóre modele mogą być wyposażone w dodatkowe gumowe nóżki, które mogą być stosowane zamiennie z kołcami.
- W zależności od serii i modelu, kolumny mogą być wyposażone w dodatkowe akcesoria do kołców (np. pierścienie dekoracyjne itp.).

Kolumny Podstawkowe (B), Satelitarne (S), Surround (S), LCR i LCRS, oraz zestawy kina domowego:

Ustaw karton na podłodze.

Otwórz i delikatnie wyjmij kolumnę / kolumny.

Instalacja opcjonalnych gumowych podkładek

Niektóre kolumny są dostarczane z samoprzylepnymi gumowymi podkładkami. Jeśli masz zamiar umieścić kolumny na półce, podstawach lub innych powierzchniach możesz ochronić powłokę zarówno kolumny jak i powierzchni poprzez przyklejenie gumowych podkładek na rogach podstawy kolumny.

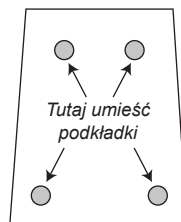

Rozmieszczenie

STEREO: Podłogowe (F) / Podstawkowe (B) / Satelitarne (S) / LCR (lewy - prawy) / LCRS (lewy - prawy)

Przed decyzją o miejscu ustawienia kolumn głośnikowych, zastanów się nad najlepszą lokalizacją w pomieszczeniu, mając na uwadze poniższe reguły i podstawy zobrazowane na rysunku poniżej:

- Najlepsze rezultaty da umieszczenie kolumn w odległości 150 -250 cm od siebie. Ten dystans powinien wynosić ok $3/4$ odległości od pozycji odsłuchowej do linii kolumn.
- Przetworniki wysokotonowe powinny znajdować się na poziomie uszu siedzącego słuchacza.
- Obrócenie kolumn nieco ku słuchaczowi zapewni więcej przestrzenności i realizmu sceny dźwiękowej.
- Umieszczenie kolumn blisko rogu pomieszczenia lub powierzchni ściany zwiększy ilość basu, ale może skutkować "dudniącym" lub "mulistym" dźwiękiem.
- Umieszczenie kolumn w głębi pomieszczenia będzie skutkowało zmniejszeniem basu, ale może ulepszyć artykulację i czystość.
- Umieść kolumny w odległości przynajmniej 60 cm od rogów pomieszczenia jak i innych powierzchni mogących powodować zniekształcenia dźwięku (np. wysokie meble).
- Niektóre kolumny mogą być oznaczone jako lewy i prawy kanał (zgodnie z informacją na naklejce z tyłu kolumny).
- Sugerujemy eksperymentowanie z rozmieszczeniem kolumn w celu uzyskania najlepszego poziomu basu przy zachowaniu efektu stereo w pomieszczeniu.
- Zajrzyj również do rozdziału "KINO DOMOWE" jeśli planujesz użyć kolumn w systemie kina domowego.

Poniższy rysunek obrazuje rozmieszczenie kolumn w systemie Stereo

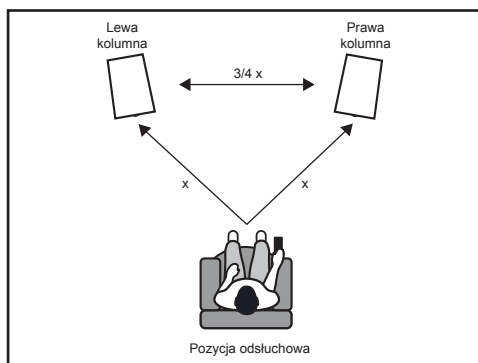

Rozmieszczenie

KINO DOMOWE

Kanał PRZEDNI (FRONT): użyj głównych kolumn (Podłogowe (F) / Podstawkowe (B) / Satelitarne (S) / LCR (lewa - prawa) / LCRS (lewa - prawa)). Umieść jedną z kolumn po prawej a drugą po lewej stronie ekranu (TV lub projektora). Zajrzyj do rozdziału "STEREO" po więcej informacji na temat rozmieszczenia kolumn przednich.

Kanał CENTRALNY (CENTER): użyj kolumny centralnej (Centralna (C) / LCR (centralny) / LCRS (centralny)). Ustaw kolumnę poziomo na wysokości uszu siedzącego słuchacza. Jeśli posiadasz TV zamontowany na ścianie, umieść kolumnę nieco poniżej jego dolnej krawędzi. Jeśli TV stoi na stoliku, umieść kolumnę nad nim i pochyl ją w kierunku poziomemu uszu siedzącego słuchacza (jeśli to możliwe).

Systemy 6.0/6.1 – umieść drugą centralną kolumnę (tylny kanał centralny) na przeciwnej ścianie względem pierwszej centralnej kolumny - na tej samej wysokości i pochyl ją w kierunku poziomemu uszu siedzącego słuchacza (jeśli to możliwe).

Kolumny centralne mogą być umieszczone na półkach, podstawkach kolumnowych lub wisieć na ścianie.

Kanały SURROUND: użyj kolumn surround (Satelitarne (S) / Surround (S) / LCR (lewa - prawa) / LCRS (lewa - prawa)). Kolumny surround mogą zostać ustawione na półkach, stojakach kolumnowych lub wisieć na ścianach.

Umieść kolumny powyżej poziomemu uszu siedzącego słuchacza, ale nie wyżej niż poziom uszu stojącego słuchacza.

Systemy 5.0/5.1/6.0/6.1 – umieść prawą i lewą kolumnę surround po prawej i lewej stronie pozycji odsłuchowej lub w rogach pomieszczenia za pozycją słuchacza.

Systemy 7.0/7.1 – umieść prawą i lewą kolumnę surround po prawej i lewej stronie pozycji odsłuchowej. Dwie dodatkowe kolumny surround powinny zostać umieszczone za pozycją odsłuchową. Powinny zostać rozmieszczone w równej odległości od pozycji odsłuchowej i w połowie odległości kolumn surround lewej i prawej. Wszystkie 4 kolumny surround powinny być zamontowane na tej samej wysokości.

Kanał BASS: użyj aktywnego subwoofera. Aktywne subwoofery TAGA Harmony dodają mocy i realizmu zarówno muzyce jak i ścieżkom dźwiękowym filmów. Skontaktuj się z dealerem TAGA Harmony, aby dowiedzieć się więcej na temat najlepszej opcji dla swojego systemu. Sprawdź instrukcję obsługi subwoofera w celu uzyskania informacji na temat jego rozmieszczenia w pokoju odsłuchowym.

Uwaga! Ostateczne ustawienie kolumn zależy od systemu kina domowego, akustyki pomieszczenia, przestrzeni, oraz Twoich indywidualnych preferencji.

Kolumny Satelitarne (S)

Kolumny TAGA Harmony oznaczone jako „kolumny satelitarne” mogą być używane w systemach Stereo (jako kanał lewy i prawy) lub w kinie domowym (jako kanał przedni lub surround).

Kolumny LCR / LCRS

Kolumny LCR i LCRS TAGA Harmony mogą być używane zarówno w systemach Stereo (jako kanał lewy i prawy) jak również w systemach kina domowego (jako kanał przedni, centralny lub surround).

Kolumny Dipolowe / Bipolowe Surround

Niektóre modele surround są konstrukcjami dipolowymi / bipolowymi z zestawem przetworników umieszczonych na przeciwległych ścianach obudowy. Ustawiając takie kolumny upewnij się, że strona z przetwornikami wysokotonowymi znajdującymi się na górze (nad przetwornikami średnio-niskotonowymi) skierowana jest ku przedniej części pomieszczenia.

Rozmieszczenie

Poniższe rysunki obrazują rozmieszczenie kolumn w systemie Kina domowego

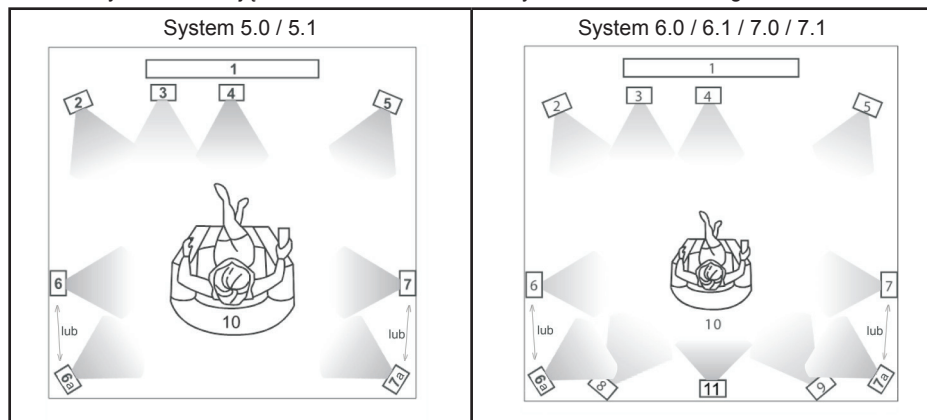

1. TV lub ekran projekcyjny
2. Kanał przedni lewy głównej kolumny
3. Aktywny subwoofer
4. Kolumna centralna
5. Kanał przedni prawy głównej kolumny
6. Lewa kolumna Surround
- 6a. Lewa kolumna Surround (nie stosowana w systemie 7.0 / 7.1)
7. Prawa kolumna Surround
- 7a. Prawa kolumna Surround (nie stosowana w systemie 7.0 / 7.1)
8. Tylna lewa kolumna Surround (tylko 7.0 / 7.1)
9. Tylna prawa kolumna Surround (tylko 7.0 / 7.1)
10. Pozycja odsłuchowa
11. Tylna kolumna centralna (tylko 6.0 / 6.1)

Sprawdź poniższy przykład umieszczenia kanałów dipolowych / bipolowych surround

Uwaga! Pamiętaj, aby skierować przetwornik wysokotonowy znajdujący się na górze kolumny (nad przetwornikiem średnio-niskotonowym) ku przedniej części pomieszczenia.

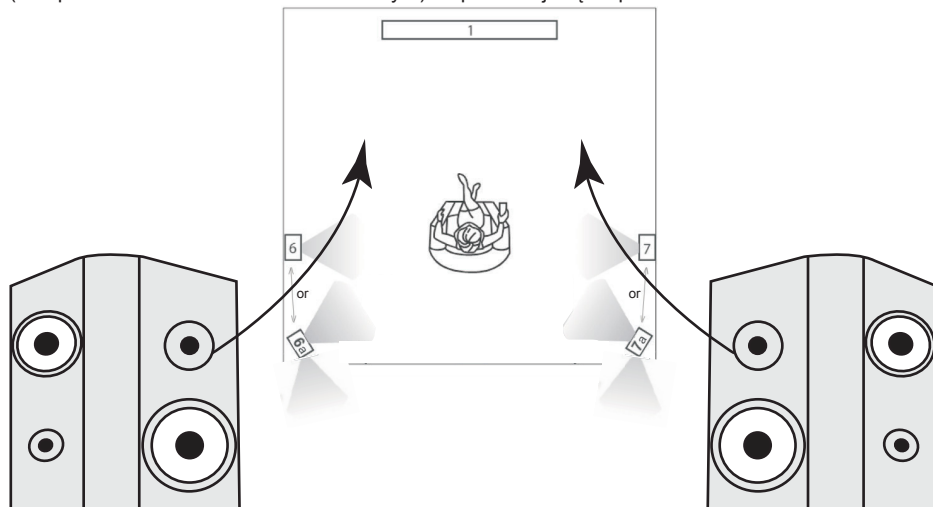

Uwaga! Więcej informacji o rozmieszczeniu i wielokanałowych instalacjach uzyskasz u sprzedawcy.

Montaż naścienny kolumn Satelitarnych (S), Surround (S), Centralnych (C), LCR i LCRS

Niektóre kolumny głośnikowe są wyposażone w uchwyty do montażu ściennego umieszczone na tylnym panelu. Mogą zostać zamontowane na ścianach lub innych pionowych powierzchniach. Użytkownik jest odpowiedzialny za prawidłowy wybór i użycie elementów montażowych (niedostarczonych w zestawie) w celu bezpiecznej i prawidłowej instalacji naściennej.



Kolumny nie są przystosowane do montażu sufitowego!

- Aby zainstalować kolumnę, wybierz i przygotuj haki oraz śruby lub kołki rozporowe odpowiednie do rodzaju powierzchni montażowej i ciężaru kolumny – zapytaj sprzedawcę lub instalatora o poradę.
Uwaga! Haki, śruby i kołki ścienne nie są dołączane do zestawu.
- Zamocuj elementy montażowe w miejscu w którym chcesz zamontować kolumnę.
- Dołącz kabel głośnikowy do terminali głośnikowych w kolumnie.
- Zawieś kolumnę na ścianie.

Uwaga! W instalacjach ściennych rekomendujemy zamontowanie opcjonalnych podkładek gumowych (jeśli były dostarczone z kolumnami) na tylnej ścianie kolumny, aby chronić ścianę i kolumnę jak również zapewnić dodatkowy odstęp pomiędzy nimi.

Montaż przewodów

Terminale głośnikowe obsługują nieizolowane przewody głośnikowe do 10 AWG (do 14 AWG w wybranych modelach - skonsultuj się z lokalnym sprzedawcą). Rekomendujemy pozostawienie około 150 cm dodatkowego kabla przy kolumnie w celu późniejszej regulacji ustawienia kolumny. W zależności od modelu kolumny terminale głośnikowe TAGA Harmony obsługują większość popularnych wtyków (bananowe, widełkowe, itp.).

Nie używaj spinek, gwoździ lub innych metalowych narzędzi do przytwierdzania kabli do powierzchni.

Najlepszą jakość dźwięku zapewnisz utrzymując przewody z dala od przewodów elektrycznych i innych kabli.



Podłączając kolumny upewnij się, że wzmacniacz lub inne źródło jest wyłączone.

UWAGA! Skonsultuj się z lokalnym sprzedawcą TAGA Harmony po więcej informacji o kablach głośnikowych i opcjach połączeń.

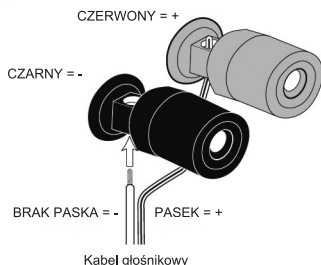

Obraz ilustruje podłączenie nieizolowanego przewodu do terminali.

Kolumny posiadają terminale oznaczone kolorami. CZERWONY terminal to +, CZARNY to - : niektóre terminale mogą posiadać dodatkowe oznaczenia + i -. Zwróć uwagę na poprawną polaryzację pomiędzy kolumną a wyjściami wzmacniacza (połącz CZERWONY + z CZERWONY + i CZARNY - z CZARNY -). Instrukcja wzmacniacza zawiera więcej informacji na temat połączeń.

Najpopularniejszy typ połączenia jest pokazany na rysunku z lewej.



Upewnij się, że nie występuje zwarcie pomiędzy CZERWONYM(+) i CZARNYM(-) terminalem kolumny - może to uszkodzić zarówno kolumny jak i wzmacniacz, oraz być podstawą nieuznania gwarancji.

Standardowe połączenie

Schemat połączenia po prawej stronie pokazuje poprawną polaryzację jednego kanału w systemie stereo lub kina domowego.

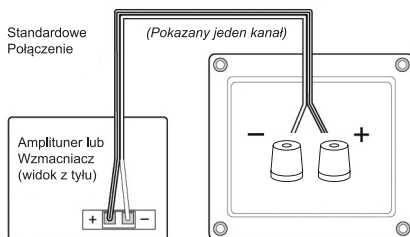

Montaż przewodów

Połączenie Bi-wiring (wybrane modele)

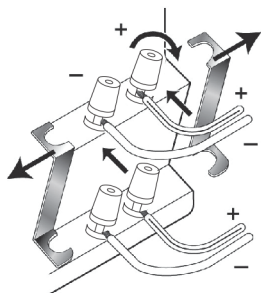

Zewnętrzny panel połączeń i wewnętrzna zwrotnica zostały zaprojektowane tak, aby umożliwić podłączenie oddzielnych przewodów głośnikowych do obsługi przetworników niskotonowych i wysokotonowych. Takie połączenie nazywamy "Bi-wiring". Bi-wiring pozwala na osiągnięcie dodatkowych korzyści w jakości brzmienia oraz zwiększyć elastyczność pracy wzmacniacza (Tryby Single-Stereo i Dual-Stereo).

- Poluzuj terminale i zdejmij zworki.
- Umieść przewód przeznaczony do obsługi wysokich tonów w terminalach umieszczonych na górze płyty i zakręć terminal.
- Umieść przewód przeznaczony do obsługi niskich tonów w terminalach umieszczonych na dole płyty i zakręć terminal.

Wzmacniacz Single-Stereo

(Pojedyncze Stereo)

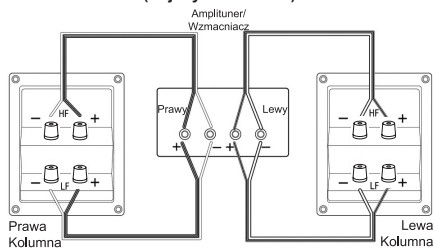

Wzmacniacz Dual-Stereo (Bi-Amping)

(Podwójne Stereo)

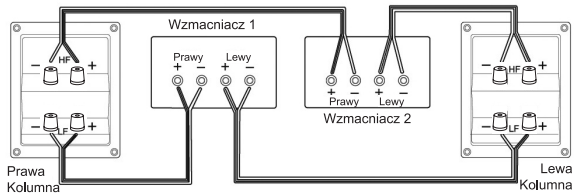

Montaż przewodów

Przewodowe zworki głośnikowe

Wybrane modele kolumn mogą być wyposażone w przewodowe zworki głośnikowe: 2 zworki (CZERWONE + i CZARNE -) dla każdej kolumny.

Jeśli zamierzasz wykorzystać połączenie typu bi-wiring nie musisz instalować zwork.

Jeśli chcesz wykorzystać standardowe połączenie, zainstaluj zworki tak jak pokazano na rysunku obok. W tym celu umieść wtyki bananowe w górnych gniazdkach - odkręć terminale na dole i włóż do nich wtyki widełkowe a następnie zakręć terminale.

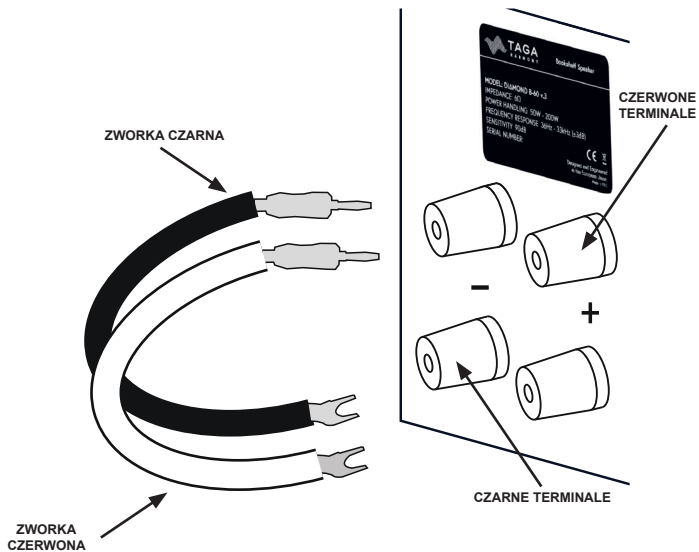

Ostateczne korekty

Po ustawieniu kolumn w pomieszczeniu, poprawnym połączeniu i ustawieniu systemu, możesz przejść do ostatecznych korekt ustawień.

Wygrzewanie

Kolumny TAGA Harmony brzmią doskonale od razu po wyjęciu z kartonu. Rozpocznij odtwarzanie przy średnich poziomach głośności, aby "wygrzać" głośniki. Kolumny będą brzmiały jeszcze lepiej po 3-50 godzin odtwarzania dźwięku.

Dźwięk

Rozpocznij odtwarzanie ulubionej muzyki lub materiału wideo. Powinieneś uzyskać zrównoważone brzmienie w całym zakresie częstotliwości. Jeśli tak nie jest, sprawdź wszystkie połączenia lub skontaktuj się z lokalnym sprzedawcą TAGA Harmony.

W systemach stereo ilość basu oraz jakość sceny stereo zależą od wielu czynników, takich jak wielkość i kształt pomieszczenia oraz ustawienie kolumn.

Posłuchaj różnych nagrań i oceń poziom basu. Jeśli jest go zbyt dużo, odsuń kolumny od ścian. Jeśli jest go za mało, przesuń je bliżej ścian.

Aby uzyskać lepszą scenę stereo, eksperymentuj z ustawieniem kolumn względem siebie oraz względem miejsca odsłuchowego.



Zalecamy kontakt z profesjonalnym instalatorem lub dealerem w celu instalacji głośników TAGA Harmony.

Rekomendujemy użycie wysokiej jakości kabli i innych akcesoriów instalacyjnych TAGA Harmony.

Deklaracja zgodności UE

	<p>Produkt jest oznaczony symbolem widocznym z lewej strony. Jako jego producent, niniejszym oświadczamy, że ten produkt jest zgodny z następującymi dyrektywami i rozporządzeniami UE: 2014/30/EU (EMC) & 2015/863/EU (RoHS)</p> <p>Pełny tekst deklaracji zgodności UE jest dostępny u producenta.</p>
---	--

Utylizacja produktu

 	<p>Pozbywanie się zużytego sprzętu elektrycznego i elektronicznego (stosowane w krajach Unii Europejskiej i w pozostałych krajach stosujących własne systemy zbiórki)</p> <p>Ten symbol na produkcie lub dokumentacji i opakowaniu oznacza, że produkt nie może być traktowany jako odpad komunalny, lecz powinno się go dostarczyć do odpowiedniego punktu zbiórki sprzętu elektrycznego i elektronicznego w celu recyklingu.</p> <p>Odpowiednie zagospodarowanie zużytego produktu zapobiega potencjalnym zagrożeniom dla środowiska i zdrowia ludzi, do których mogłyby dojść w przypadku niewłaściwego obchodzenia się z tymi odpadami.</p> <p>Recykling materiałów pomaga chronić zasoby naturalne.</p> <p>W celu uzyskania bardziej szczegółowych informacji na temat recyklingu tego produktu, należy skontaktować się z lokalną jednostką samorządu terytorialnego, ze służbami zajmującymi się zagospodarowywaniem odpadów lub ze sklepem, w którym zakupiono produkt.</p>
---	--

TAGA EUROPA

POLPAK POLAND Sp. z o.o.
AL.JEROZOLIMSKIE 331A
05-816 REGULY k/WARSZAWY, POLAND
Email: biuro@polpak.com.pl
Internet: www.polpak.com.pl

www.TagAHarmony.com